



GUIDA PRATICA

CONTATTO MAGNETICO FISSAGGIO ESTERNO

DAL 1969 Marchio registrato n. 00663069

ST-41B CONTATTO MAGNETICO DA ESTERNO

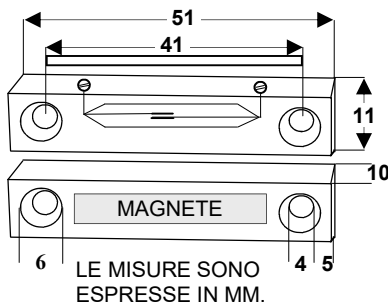

ST-41B Contatto magnetico **NC** in ampolla di vetro sottovuoto. Corrente massima di transito **500 mA** a **30 V**. Campo magnetico **13 mm**. Conforme **1° livello CEI 79-2**. Contenitore in ABS forma rettangolare con **fori di fissaggio**. Collegamento elettrico tramite **morsetti**. Adatto per controllare l'apertura di infissi (non ferrosi) omologato per allarme. Solo corichi resistivi; Non applicare carichi induttivi. Protezione IP40. Dimensioni L51XH11XS10 mm. Peso 14 gr.

Le vigenti normative 46/90 e successive modifiche, impongono l'installazione di componenti elettrici da parte di personale qualificato in possesso dei requisiti.

DICHIARAZIONE DEL COSTRUTTORE PER LA CONFORMITÀ

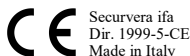

La **ST-41B**: dichiara il produttore che risponde alle attuali normative europee; allo scopo di assicurare la sicurezza delle persone. Rispondendo a tutti i massimi criteri di sicurezza ed affidabilità



Utilizzate sempre materiali originali: Al termine della vita dell'apparato, assicuratevi che lo smantellamento sia eseguito da personale qualificato.

Securvera di Orsini Carlo ifa

Il Titolare
Orsini Carlo

SECURVERA I.F.A. 00157 ROMA VIA MONTI TIBURTINI 510 A/1 TEL. FAX 0641732990

C.C.I.A. N° 5761 - REG. DITTE 25859 DEL 31-01-1972 - PARTITA IVA 06142341004

Sito <http://www.securvera.it> e-mail: securvera@securvera.it ASSISTENZA NON STOP CELLULARE 330288886

Antifurto, Antincendio, F.V.C.E. controllo da LAN e GSM, Automazione cancelli, brevetti avveniristici.