



MANUALE DI INSTALLAZIONE

AUTOMAZIONI PER CANCELLI SCORREVOLI

SV-KMG



Rev. 3 = 120121

SV-CES



ATTENZIONE!! Prima di effettuare l'installazione, leggere attentamente questo manuale che è parte integrante di questa confezione.

I nostri prodotti se installati da personale specializzato idoneo alla valutazione dei rischi, rispondono alle normative UNI EN 12453-EN 12445



Il marchio CE è conforme alla direttiva europea
CEE 89/336 + 92/31 + 93/68 D.L. 04/12/1992 N. 476.

INDICE

Composizione del motore GECCO.....	2
Prospetto generale	3
Dati tecnici	3
Dimensioni	4
Collegamento tipo e sezione cavi	4
Considerazione per l'installazione	5
Modalità' di installazione	6-7
Inconvenienti : cause e soluzioni	11
Ricambi e Accessori Codici	12

ATTENZIONE: IL PRESENTE MANUALE SI RILASCIAMO ANCHE PER L'ACQUISTO DI UNA QUALSIASI PARTE DI RICAMBIO

CONTENUTO DEL MOTORE

1- MOTORIDUTTORE

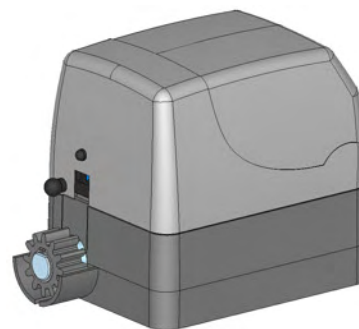

1- KIT ACCESSORI FINECORSIA



1- COPPIA DI CHIAVI SBLOCCO



1- CONDENSATORE



ATTENZIONE!! Prima di effettuare l'installazione, leggere attentamente questo manuale. La Securvera declina ogni responsabilità in caso di non osservanza delle normative vigenti. **È di fondamentale importanza che il cancello abbia le battute di fine corsa; indipendentemente se è o non è automatico. senza battute in chiusura ed in apertura, il movimento del cancello essendo libero, fuori traiettoria può causare seri danni anche irreversibili a persone e cose.**

AUTOMAZIONE TIPO E NOMENCLATURA COMPONENTI

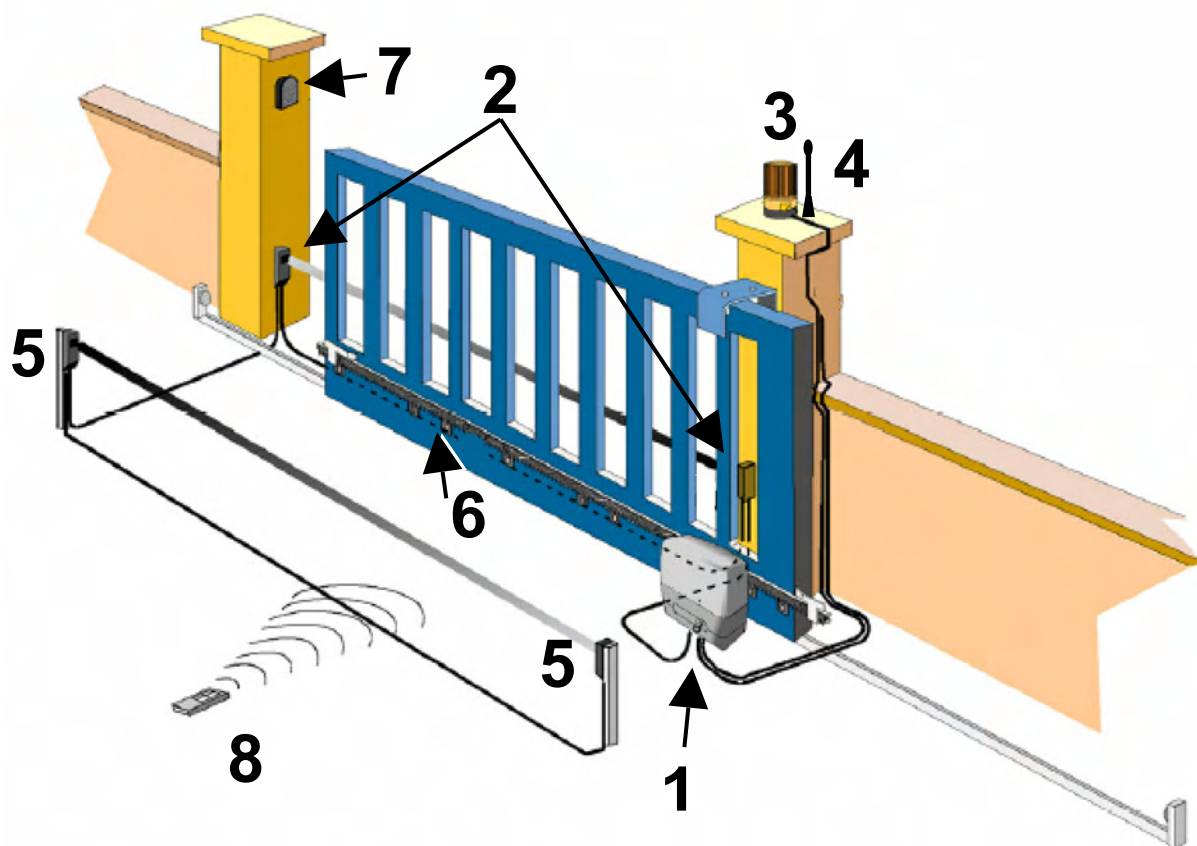

Esempio di installazione, di un automatismo battente nessun riferimento all'acquisto

- | | |
|--|--|
| <p>1- Motoriduttore 220 V. Incorpora elettronica ricevente radio 433,92 MHz</p> <p>2- Coppia Fotocellula esterna</p> <p>3- Faro 220 V. Per Lampeggiatore</p> <p>4- Antenna 433 MHz cavo (optional)</p> | <p>5- Coppia Fotocellula interna</p> <p>6- Cremagliera Fibra Plastica</p> <p>7- Selettore a chiave</p> <p>8- Radiocomando 433,92 MHz</p> |
|--|--|

DATI TECNICI

Peso Max anta	600 Kg
Alimentazione motore	230 Vac
Assorbimento medio motore	1.3 A
Potenza motore	250 W
Giri motore RPM	1400
Condensatore	10 μ F
Sblocco di emergenza	Con chiave
Temperatura di funzionamento	-20° C / +55° C
Peso	8 Kg
Grado di protezione	IP 44
Tempo di apertura	10 mt min
Finecorsa	Elettromeccanico

DIMENSIONI

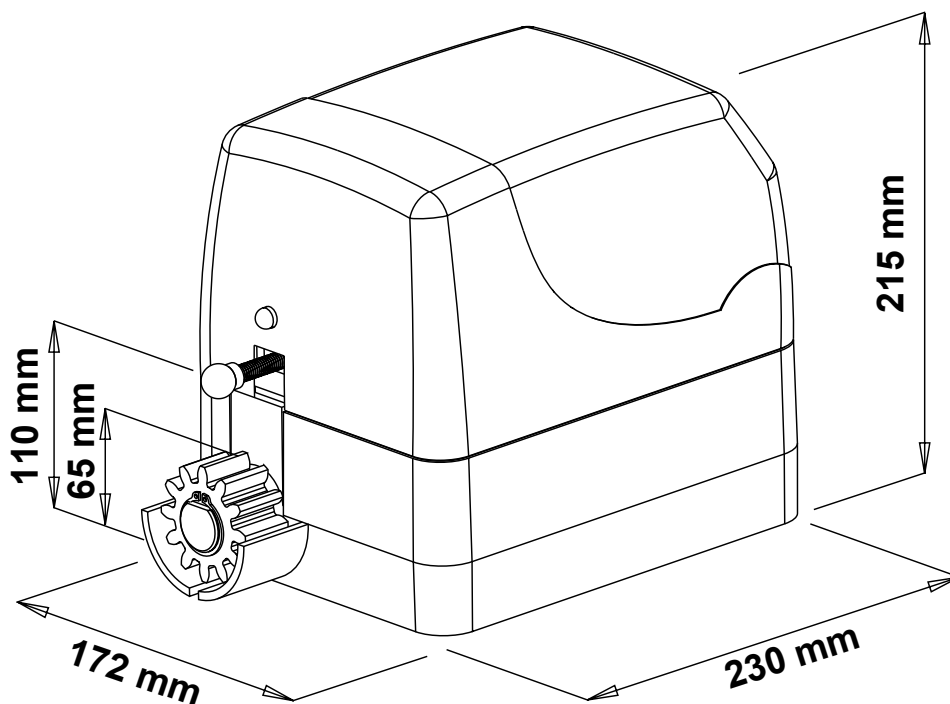

COLLEGAMENTO TIPO E SEZIONE CAVI

Per normative il filo di colore blu o grigio è il comune = **neutro**
 Il giallo/verde è la terra collegare sempre **obbligatorio**
 I rimanenti colori sono liberi; normalmente sono nero e **marrone**,
 tra i due collegare il condensatore in dotazione. Qualora il motore
 dovesse girare al contrario agire sul Dip 4 vedi pagina 10

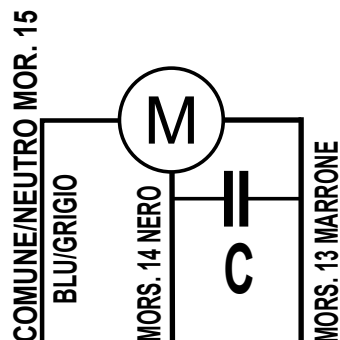

**MOTORE CON
 ELETTRONICA
 INCORPORATA**



2X0,75 mm²

RX Fotocellula

TX fotocellula



CAVO SCHERMATO 2 X 0,50 + 2 X 0,25 mm²

**3X1,5mm²
 Linea 230V**



IL GRUPPO FINE CORSA E' COLLEGATO IN FASE DI ASSEMBALGGIO E COLLAUDATO. **NON TOCCARE**. PER CONOSCENZA RIPORTIAMO I COLLEGAMENTI FILO BIANCO COMUNE, COLLEGATO SUGLI **NC DEI 2 MICRO** DEL FINECORSA, IN CENTRALE AL MORSETTO **8**, FILO NERO COLLEGATO SUL **COM** DEL MICRO FINECORSA **APRE** IN CENTRALE AL MORSETTO **9**, FILO **MARRONE** COLLEGATO SUL **COM** DEL MICRO FINECORSA **CHIUDE** IN CENTRALE AL MORSETTO **10**

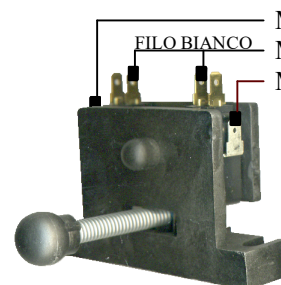

CONSIDERAZIONI PER L'INSTALLAZIONE

- Le operazioni di installazione e collaudo devono essere eseguite solo da personale qualificato ai fini di garantire la corretta e sicura funzionalità del cancello automatico.
- La casa costruttrice, declina ogni responsabilità per i danni derivati da eventuali errate installazioni dovute ad incapacità e/o negligenza.
- Prima di procedere al montaggio dell'automatismo, si verifichi che il cancello sia perfettamente funzionante, inoltre, è opportuno verificare che la guida di scorrimento a terra (**V. Fig. 1**) non presenti malformazioni, che sia perfettamente a livello e che sia presente il fermo meccanico in apertura (**V. Fig. 2**) al fine di evitare che il cancello esca fuori dalle guide superiori (**V. Fig. 3**)

ATTENZIONE E' DI FONDAMENTALE IMPORTANZA CHE IL CANCELLO INDIPENDENTEMENTE SE E' O NON E' MOTORIZZATO ABBAIA LE BATTUTE DI FINE CORSA, CHE NON LE PERMETTONO DI USCIRE DALLE GUIDE

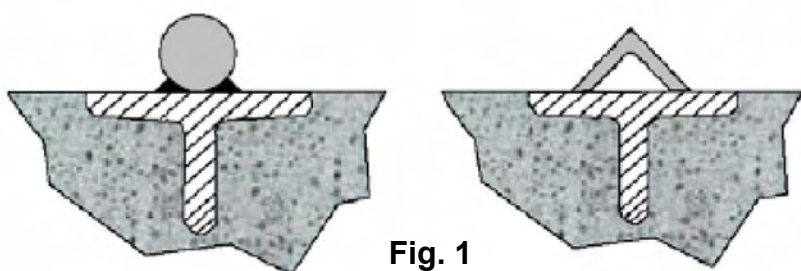

Fig. 1

Sezione arrotondata

Sezione a spigolo

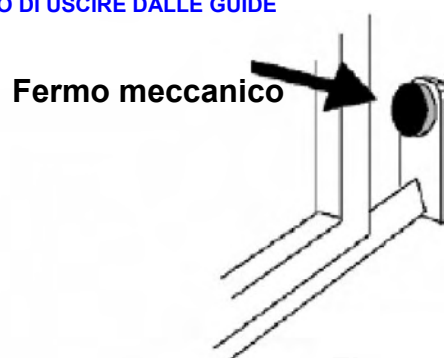

Fig. 2

- Verificare la guida di scorrimento superiore (**V. Fig. 3**) che sia ben salda e il cancello vi scorra liberamente.

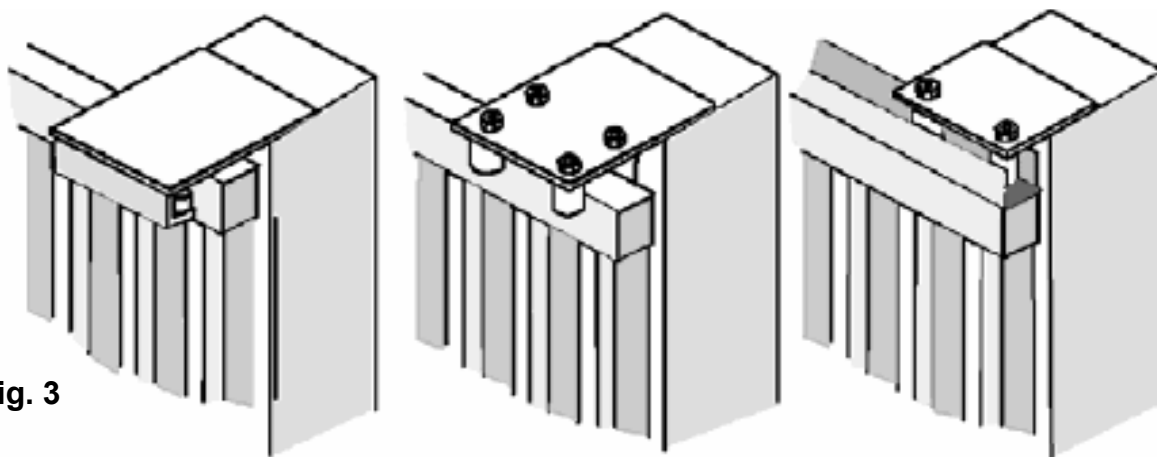

Fig. 3

- Verificare che le ruote (**V. Fig. 4**) utilizzate, siano idonee al tipo di guida a terra

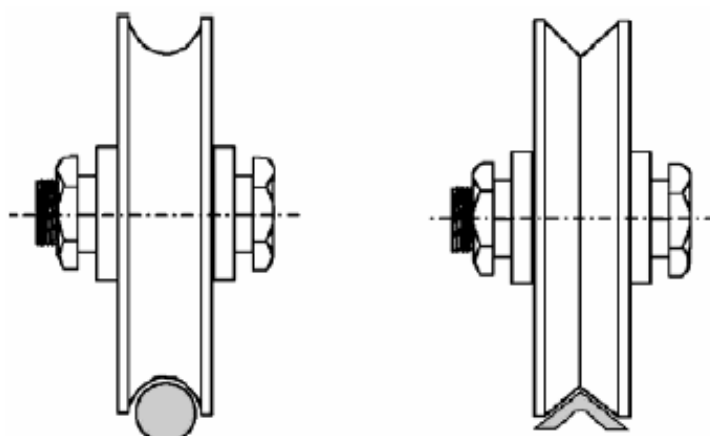
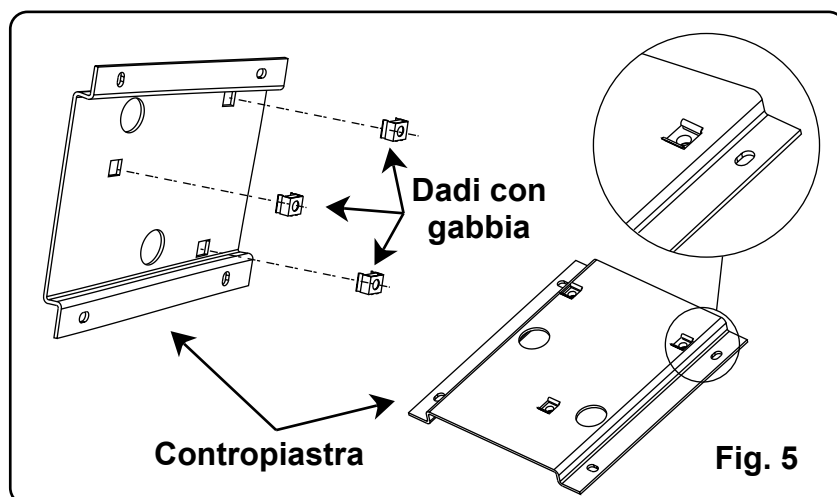

Fig. 4

MODALITA' D'INSTALLAZIONE

Inserire sulla contropiastra, nei 3 fori quadrati I dadi con gabbia (Fig. 5)



Posizionare la piastra ad una distanza di **50 mm** dal bordo del cancello e perfettamente in squadra con un'angolo di 90°.

Prima di fissare la piastra con cemento, tasselli o altro, passare la/le guaine dei cavi dai fori predisposti.

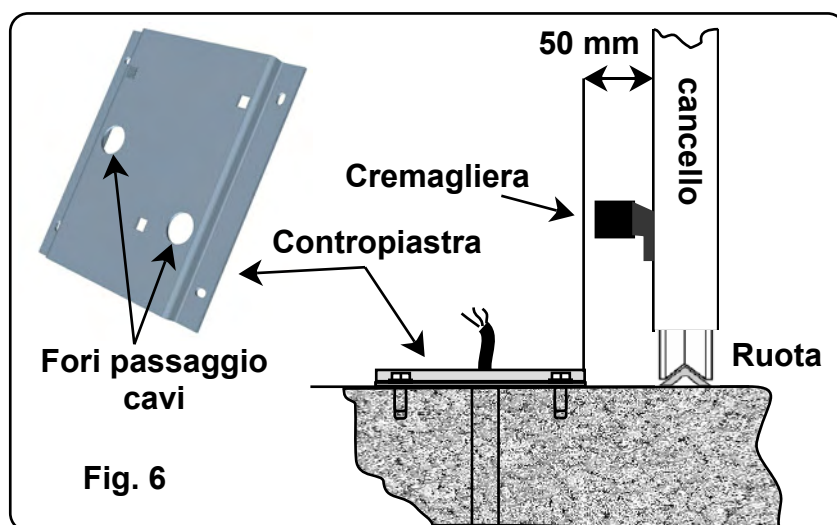

Posizionare il motoriduttore e fissarlo con le viti e rondelle in dotazione **A** (Fig.7).

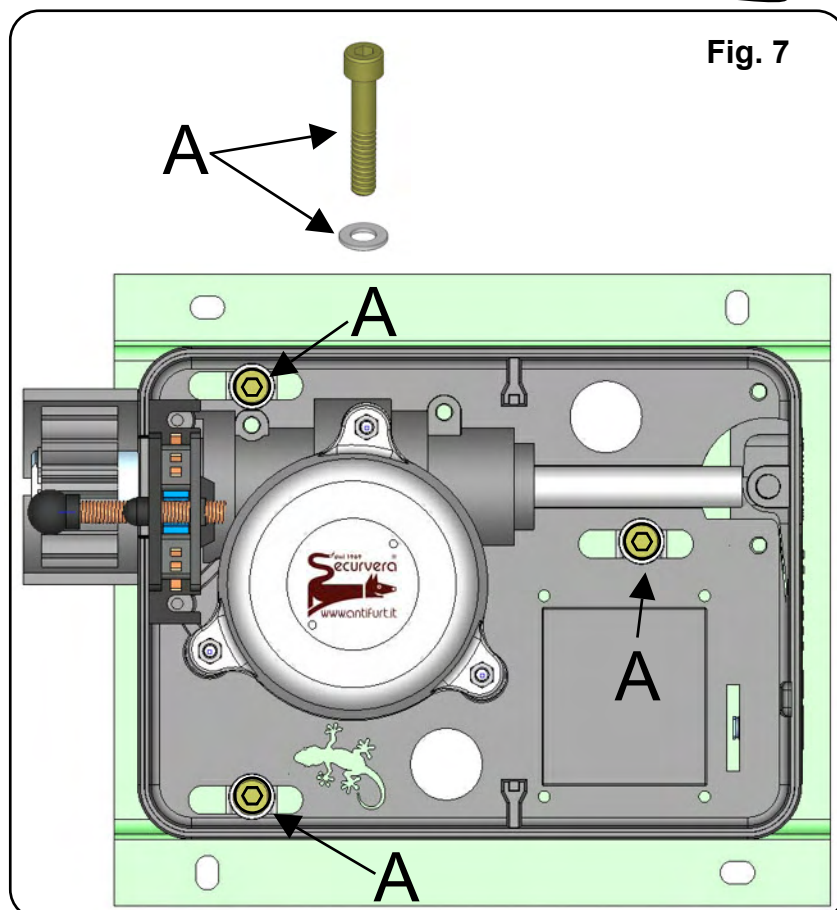

Fissare la cremagliera in fibra di plastica saldamente sul cancello prevedendo una distanza da 2 a 3 mm dal pignone M4-Z12 del motore (Fig.8). **si sconsiglia la cremagliera in acciaio**

LA CREMAGLIERA IN FIBRA DI PLASTICA: NON FA RUMORE, NON SI DILATA CON GLI SBALZI DI TEMPERATURA, NON SI DEVE INGRASSARE, NON SI CONSUMA COME IL METALLO, È DI FACILE INSTALLAZIONE; PERCHÉ NON VA SALDATA SI FISSA CON VITI AUTOFILETTANTI. È RINFORZATA DA UN QUADRELLO IN ACCIAIO. LA NOSTRA CREMAGLIERA IN FIBRA, È TESATA PER 10 QUINTALI, NOI LA FORNIAMO, SOLO SUI MOTORI DA 6 QUINTALI. SEGUIRE ATTENTAMENTE LE ISTRUZIONI.

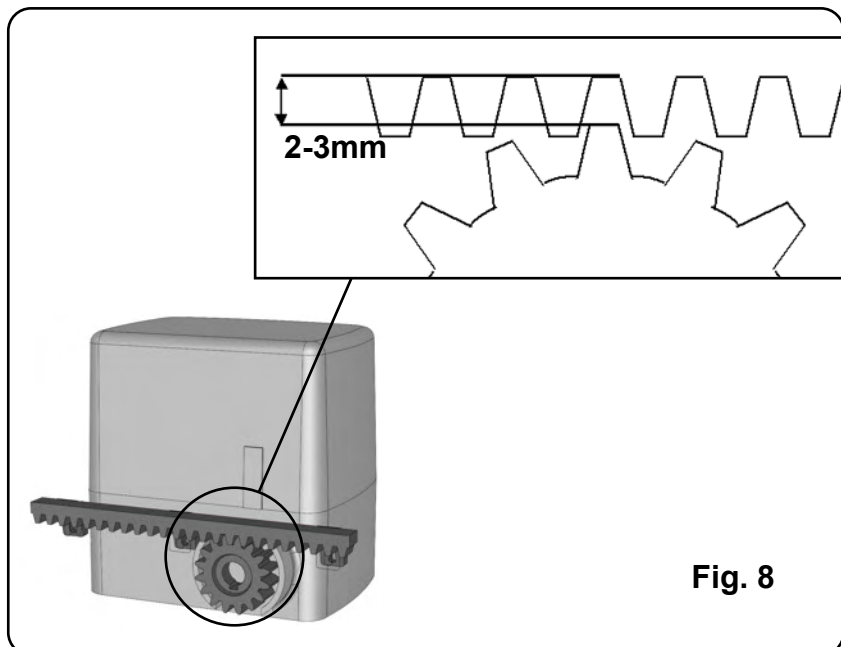

Fissare le piastre (Guida **G**) di Fine Corsa del motore sulla cremagliera, (Fig. 9)

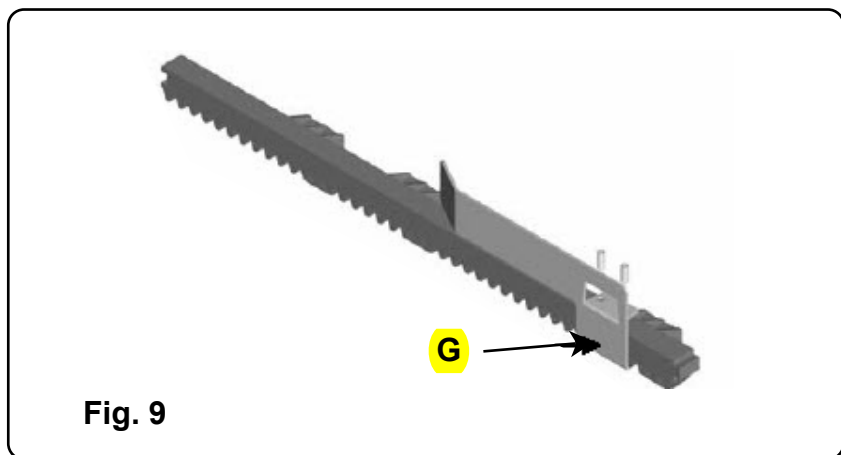

Procedura di sblocco

1. Inserire la chiave in dotazione nell'apposito cilindro e ruotare la chiave.
2. Tirare la leva delicatamente fino a battuta

(Fig. 10)

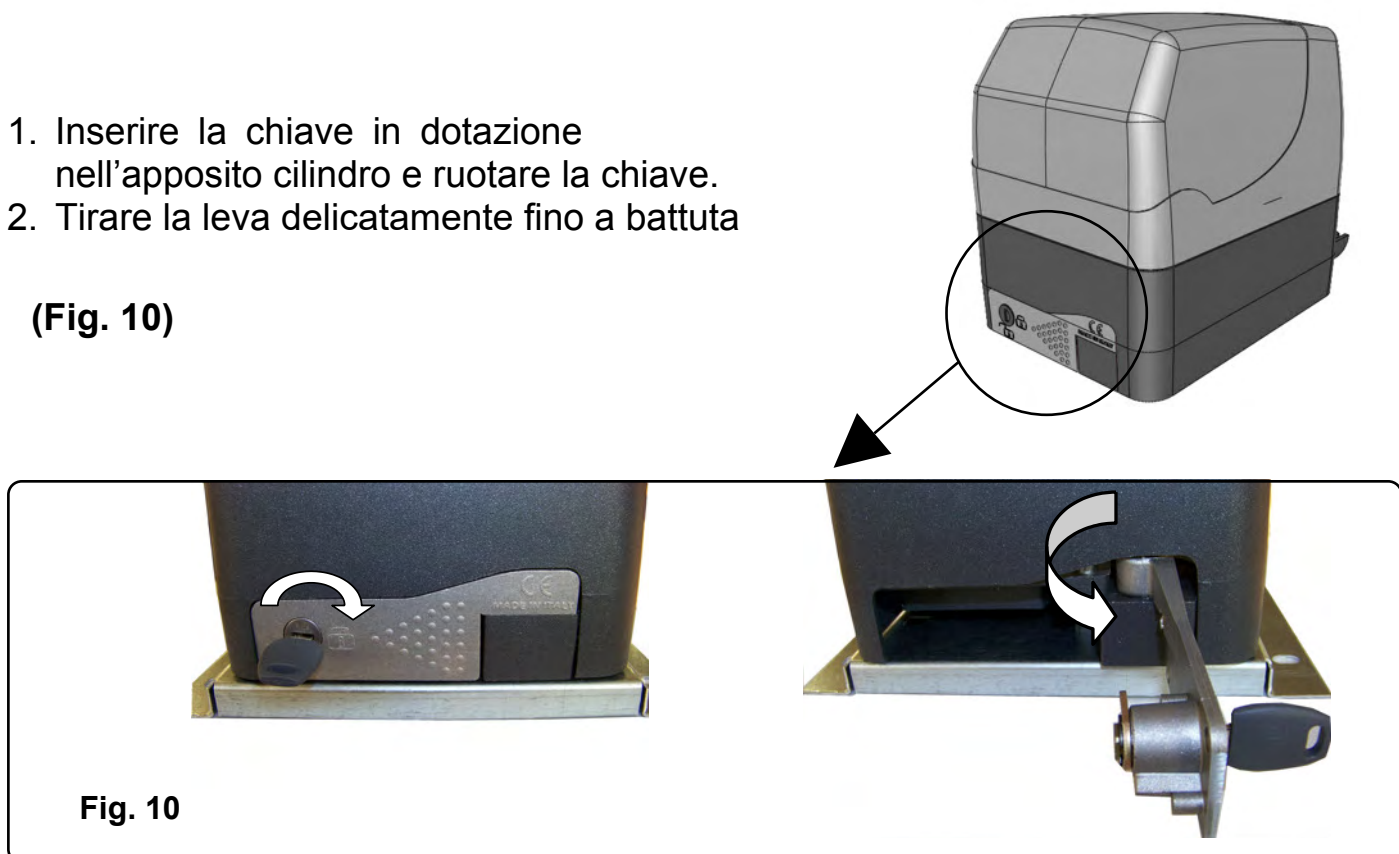

CENTRALE DI COMANDO PER 1 MOTORE 550 W. 220 VOLT ADATTA PER: CANCELLI SCORREVOLI, BASCULANTI, BARRIERE.



Tecnologia microprocessore programma residente. Montaggio SMD. Protetta da vernice antifungo saldabile.

Descrizione: Connessione **2 banchi di morsetti** serrafilo removibili con innesto guidato. Un banco da 8 morsetti sono dedicati alla 220 V, tratta, motore, lampeggiatore.

Un banco da 12 morsetti sono dedicati alla 24 V. 250 mA. Per alimentare i dispositivi o periferiche, fotocellule, altro.

2 Morsetti fissi collegamento antenna è sufficiente 17 cm di filo in dotazione vedi norme (l'**automatismo azionato deve essere a vista**).

Fusibile da 6,3 A x 250 Volt.

8 Led segnalazione stato, programmazione, eventi e lavoro. 2 pulsanti comando

Misure scheda: Base lato Morsetti L 130 mm. Altezza H 94 mm. Spessore S 34 mm. Peso 338 gr.

I nostri prodotti se installati da personale specializzato idoneo alla valutazione dei rischi, rispondono alle normative UNI EN 12453-EN 12445



ATTENZIONE!! Prima di effettuare l'installazione, leggere attentamente questo manuale. Si declina ogni responsabilità in caso di non osservanza delle normative vigenti.



Il marchio CE è conforme alla direttiva europea CEE 89/336 + 93/68 D.L.04/12/1992 n.476 Dimensioni Scheda B130XH100XS34 mm.

Programmazione: Sequenza Pulsanti P1 Radio = 1° ; P2 Apertura memoria di programmazione: 1° Impulso starter apertura 2° impulso rallentamento. Per la funzione chiusura automatica vedi Dip 2. In fase di programmazione; il tempo che attendi per programmare la richiusura, sarà il tempo di pausa in fase automatica. Dal il 3° impulso di chiusura; il 4° Impulso di rallentamento, chiude a fine corsa e si spegne il led P2. Vedi dettagli pagina 10

CARATTERISTICHE TECNICHE

- Alimentazione**
220V AC +/- 10%
550 W
- Potenza motore**
24V AC 250mA
- Uscita alimentazione accessori**
5 a 120 sec
- Tempo chiusura automatica**
3 a 120 sec
- Tempo di manovra**
2 a 120 sec
- Tempo di rallentamento**
180 sec
- Qtà di codici memorizzabili**
254 codici
- Gestione trasmettitori**
Fisso/Roll-code
- Frequenza**
433.92 / 868 Mhz
- Temperatura di lavoro**
-20 a 70°C
- Sensibilità**
Migliore -100dBm
- Omologazione**
Conf ETS 300-220/ETS
300-683

MEMORIZZAZIONE RADIOCOMANDI SV-TRC

Apertura memoria radio tramite **P1** PROG. RADIO X 2 " Led 2
Lampeggia; invia il segnale dei radiocomandi da memorizzare uno per volta in modo consecutivo: pigia il tasto 1 per 2" di ogni radiocomando; quando hai finito attendi che il Led 2 della centrale si spenga. **Vedi Reset Pag. 10**
Il tasto 2 è riservato al pedonale
Non toccare lo Jumper **J1** P. Radio



JUMPER J2 (CS)

Gestione rallentamento
Cancello pesante



Cancello leggero

TRIMMER T1

Il Trimmer Power regola la coppia e la sensibilità in manovra (apertura/chiusura).

TRIMMER T2

Il Trimmer Power Slow regola la coppia e la sensibilità in fase di rallentamento



La coppia aumenta ruotando il trimmer in senso orario

PULSANTE P1

Tasto RADIO PROG per la memorizzazione dei trasmettitori

PULSANTE P2

Tasto PROG TIME per la memorizzazione della corsa

LETTURA DEI LED

- L1** Led STATO= Acceso quando la centrale è alimentata
- L2** Led RADIO= Acceso quando si accede in memoria radio
- L3** Led PROG. TEMP= Acceso lampeggiante in programmazione
- L4** Led START= Acceso quando si dà un impulso
- L5** Led PEDONALE= Acceso quando si dà un impulso pedonale
- L6** Led FOTOCELLULA= Acceso quando il foto. sono allineate
- L7** Led F.C. APERTURA= Acceso quando il finecorsa e in N.C.
- L8** Led F.C. CHIUSURA= Acceso quando il finecorsa e in N.C.
- L7+L8** Led STOP= Entrambi accesi quando lo stop e in N.C.

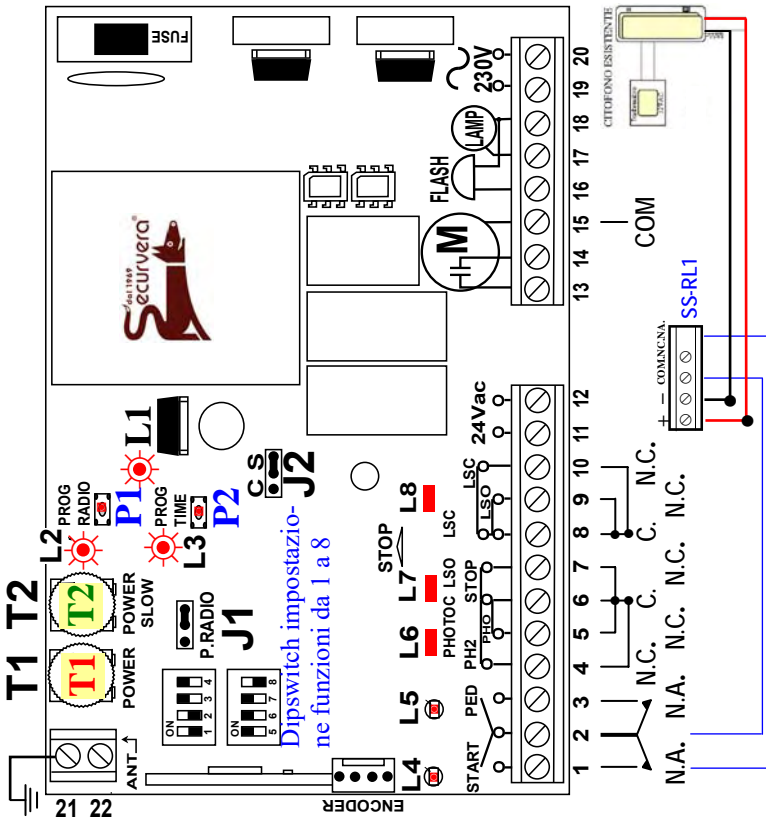
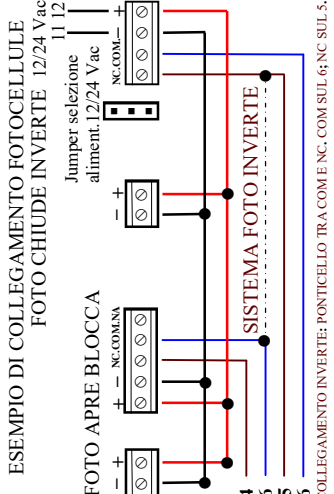
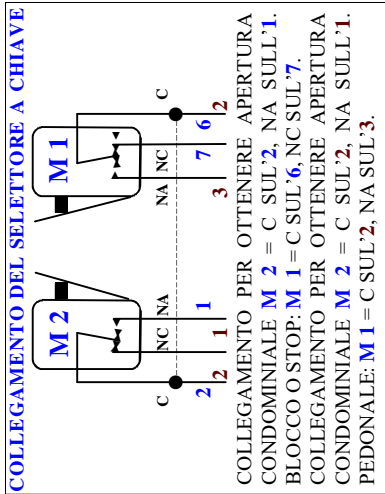

Qualora Si connette il pulsante del citofono di qualsiasi tipo e marca, è bene separare galvanicamente gli impianti; per evitare che correnti induttive e transitorie provochino danni alla centrale. Il consiglio è valido per qualsiasi centrale di cancello di qualsiasi marca e tipo. Lo schema prevede il nostro circuito protetto SS-RL1 Aliment. 12 Vcc.ca

Morsetti	Tip.	Descrizione
1 - 2 com	NA	Contatto START (impulso alternativo APRE/STOP/CHIUDE/STOP DIP 2) VEDI ANCHE PAG. 12
3 - 2 com	NA	Contatto PEDONALE apertura spazio desiderato
4 - 6 com	NC	Contatto COSTA/FOTOCELLULA.APERTURA (Se non utilizzato inserire il ponticello; x le Prove)
5 - 6 com	NC	Contatto FOTOCELLULA CHIUSURA "Inverte la Marcia" (Se non utilizzato inserire il ponticello; x le Prove)
7 - 6 com	NC	Contatto STOP pulsante rosso fungo visibile (Se non utilizzato inserire il ponticello; x le Prove)
9 - 8 com	NC	Contatto FINECORSO APERTURA (se già montata nel kit non toccare è collegato e collaudato)
10 - 8 com	NC	Contatto FINECORSO CHIUSURA (se già montata nel kit non toccare è collegato e collaudato)
11 - 12	24V ~	Alimentazione fotocellule e accessori 24 VAC 250 mA
13-14-15	220V ~	Ingresso MOTORE (13-14 ingresso fasi con condensatore in parallelo nero/marrone),(15 neutro/comune)
16 - 18	220V ~	FLASH Ingresso LAMPEGGIANTE lampada 220 V max 25 W (funzione selezionabile da dipswitch 6)
17 - 18	220V ~	Ingresso LUCE DI CORTESIA 220 V Max 250 W (si accende all'apertura, si spegne 180" dopo chiusura)
19 - 20	220V ~	Ingresso Rete elettrica LINEA 220 VAC. (protetta da differenziale magnetotermico dedicato L.46/90 esm)
21 - 22		Ingresso ANTENNA (21 calza / 22 segnale) non necessaria (normative l'automatismo azionato a vista)

SELEZIONE OPZIONI TRAMITE DIP-SWICHT

DIP 1	SELEZIONE BASCULANTE / SCORREVOLE ON - Basculante (2 sec di pressione in più dopo il F.C. Di chiusura) OFF - Cancellò. Scorrevole
DIP 2	CHIUSURA AUTOMATICA ON- Chiusura automatica inserita OFF- Chiusura automatica disinserita
DIP 3	MODALITA' CONDOMINIALE / PASSO PASSO ON- L'automatismo terminerà la manovra sempre a finecorsa, in manovra di apertura non accetta impulsi, in chiusura un impulso provocherà l'inversione di marcia. OFF- Ad ogni impulso l'automatismo si arresterà. Con il dip 2 in ON un impulso in fase di chiusura provocherà l'inversione di marcia
DIP 4	INVERSIONE DEL SENSO DI MARCIA ON- Inverte il senso di manovra del motore. Non toccare i fili OFF- Inverte il senso di manovra del motore. Non toccare i fili
DIP 5	SETTAGGIO CONTATTO SICUREZZA APERTURA Intervento sicurezza in apertura, l'automatismo si blocca ON - l'automatismo in movimento; inverte la marcia per 2" Intervento sicurezza in apertura, l'automatismo si blocca OFF- movimento
DIP 6	FUNZIONE LAMPEGGIANTE ON - Luce intermittente; collega un faro 220 V. 5/7 Watt. OFF- Luce fissa; collega un faro 220 V. 5/7 Watt.
DIP 7	RALLENTAMENTO ON- Rallentamento inserito, a fine corsa se programmato OFF- Rallentamento disinserito, non rallenta
DIP 8	ENCODER ON- Entrata Encoder attiva solo con nostri motori provvisi OFF : Entrata Encoder disattiva

LOGICA DI FUNZIONAMENTO LAMPEGGIANTE

IN APERTURA Si avrà un lampeggio lento
IN CHIUSURA Si avrà un lampeggio veloce
IN PAUSA Si avrà lo stato di luce fissa
IMPEGNO FOTO/COSTA All'impegno si avrà lo spegnimento

FUNZIONAMENTO ENCODER

L'ingresso encoder viene settato tramite il **DIP SWICHT 8**

VARIAZIONE DELLA SENSIBILITA' IN FUNZIONE DELLA COPPIA

Più coppia = Meno sensibilità

Meno coppia = Più sensibilità

I parametri vengono regolati tramite i **TRIMMER T1 e T2**.

GENERALITA'

La centrale SV-CES è adatta al controllo di sistemi scorrevoli, basculanti e barriere stradali alimentate a 230 Vac. Gestisce motori **con fine corsa**, oppure con **nostro encoder e decoder**: con o senza finecorsa. **La peculiarità della SV-CES sta nella regolazione di coppia separata, tramite i trimmer T1 e T2 (il T1 regola la coppia durante la corsa in velocità normale il T2 regola la coppia in fase di rallentamento).** Interagendo su tali dispositivi si può ottimizzare il funzionamento dell'automatismo in maniera tale da rientrare nei parametri delle attuali norme vigenti. La programmazione della corsa e dei telecomandi e in autoapprendimento così da semplificare le procedure di messa in funzione al massimo.

In caso di gestione tramite ENCODER (DIP SWICHT 8 ON) la sicurezza sarà assicurata dalle fotocellule/coste meccaniche e dalla regolazione dinamometrica per il controllo di coppia: in caso di ostacolo la corsa verrà invertita o bloccata.

Con l'ENCODER non attivo (DIP SWICHT 8 OFF) non si avrà la funzione di inversione; ma solo in controllo della coppia tramite i trimmer T1 e T2; e la protezione ordinaria tramite dispositivi di sicurezza fotocellule e caste meccaniche.

PROGRAMMAZIONE DEI TRASMETTITORI (RADIOCOMANDI)

La centrale è in grado di gestire radiocomandi a codice fisso e a codice variabile (rolling code). I due sistemi non possono essere gestiti contemporaneamente, con il primo radiocomando programmato avverrà la scelta codifica e il blocco del sistema. La SV-CES può gestire 254 radiocomandi Rolling Code. Un solo codice fisso, i rimanenti radiocomandi debbono avere lo stesso codice. Qualora utilizzi radiocomandi a codice fisso; ne devi memorizzare uno solo, e copiare i successivi dall'originale.

La programmazione dei radiocomandi avviene mediante la pressione del tasto P1 per 2", il led L2 si accende, successivamente pigiando il tasto del radiocomando avverrà un doppio lampeggio del Led L2, che indica l'avvenuta memorizzazione. Dopo 6" dall'ultimo radiocomando memorizzato la centrale uscirà automaticamente dalla funzione di programmazione.

PROGRAMMAZIONE GESTIONE PASSAGGIO PEDONALE (tramite radiocomando)

Per programmare questa funzione schiacciare il tasto P1 per 2sec, rilasciarlo e pigiarlo nuovamente per 1sec, il led L2 inizia a lampeggiare e a ogni pressione del tasto del radiocomando avverrà un doppio lampeggio veloce del led L2, dopo 6" la SV-CES uscirà automaticamente dalla funzione di programmazione. Il tempo di manovra del passaggio pedonale, è 8".

CANCELLAZIONE DI TUTTI I CODICI PRESENTI IN MEMORIA RESET

Più e mantieni il tasto P1 per 6" al rilascio il led L2 emette dei lampeggi veloci e dopo 6" si spegne dopo 6". Togli la corrente 220 V. x 5".

PROGRAMMAZIONE DELLA CORSA

La programmazione parte a cancello chiuso, al comando, la prima manovra sarà l'apertura, in caso contrario invertire il senso di marcia. Tramite **DIP SWICHT 4**, non toccare i collegamenti. Rimuovi solo i ponticelli dove collegni i dispositivi attivi (fotocellule coste altro).

APPRENDIMENTO CON RALLENTAMENTO (DIP SWICHT 7 ON)

Per entrare nella fase di programmazione pigia il pulsante P2 per 2 secondi, il LED 3 inizierà a lampeggiare.

Dai un PRIMO IMPULSO tramite il contatto START (morsetti 1 e 2) oppure tramite radiocomando precedentemente programmato. L'automatismo inizierà la fase di apertura, dai un SECONDO IMPULSO nel punto in cui si vuoi iniziare il rallentamento in apertura.

L'automatismo completerà la marcia e si fermerà a fine corsa (se si hai scelto un automatismo con encoder, è necessario che dai un terzo impulso per fissare il punto d'arresto della corsa verrà memorizzata dall'encoder).

Se scegli di avere la CHIUSURA AUTOMATICA (OPZIONE 2 IN ON), il tempo di chiusura verrà calcolato nel momento in cui il cancello arriva ad impegnare il finecorsa di apertura, attendi il tempo di pausa (desiderato), poi dai un TERZO IMPULSO il cancello o basculante inizierà la fase di chiusura, dai quindi un QUARTO IMPULSO nel punto i cui si desideri iniziare il rallentamento in chiusura. L'arresto avverrà tramite il finecorsa di chiusura; contestualmente si spegnerà il LED 3.

Qualora sull'automatismo non fosse previsto il finecorsa, o in caso di encoder su basculante, è necessario che dai un ultimo impulso nel punto in cui desideri l'arresto del cancello/basculante.

APPRENDIMENTO SENZA RALLENTAMENTO (DIP SWICHT 7 OFF)

Impostare l'opzione 7 in OFF per l'esclusione del rallentamento. Segui la procedura elencata precedentemente (apprendimento con rallentamento) senza trasmettere il secondo impulso per l'eliminazione del rallentamento in apertura e il quarto impulso per l'eliminazione del rallentamento in chiusura. Quindi una volta trasmessi gli impulsi per l'inizio delle manovre esse dovranno terminare a finecorsa.

LOGICA DI FUNZIONAMENTO DELLE SICUREZZE

INGRESSO COSTA (4-6)

Questo contatto protegge entrambi i sensi di marcia.

Con OPZIONE 5 ON in fase di apertura l'impegno dei dispositivi di sicurezza provocherà l'arresto della Manovra; e l'inversione in chiusura per 2".

Con OPZIONE 5 OFF in fase di apertura l'impegno provocherà l'arresto immediato dell'automatismo.

In chiusura l'impegno provocherà l'arresto immediato dell'automatismo.

Questo contatto protegge solo in fase di chiusura, l'interruzione della fotocellula il cancello inverte la marcia. In fase di chiusura interrompere la fotocellula (dispositivo di sicurezza), provocherà l'inversione della marcia.

Il contatto aperto provocherà l'arresto immediato dell'automatismo in qualunque situazione

INGRESSO PHOTO (5-6)

STOP (6 - 7)

INCONVENIENTI - CAUSE E SOLUZIONI - COLLEGAMENTI O PROGRAMMAZIONE ERRATA

INCONVENIENTE	PROBABILE CAUSA	SOLUZIONI
Alimenta la centralina, sotto differenziale-magnetotermico dedicato con la rete 220 V.	La centralina non si accende controllare la presenza della 220 V. tra i morsetti 19 - 20	Se non arriva tensione, ricontrolla i cavi di rete dal differenziale-magnetotermico fino alla centralina.
la rete 220 V. arriva ma la centralina non si accende	sostituisci il fusibile bruciato con uno dello stesso valore	Controlla il contatto NC dello stop che sia stretto morsetti 6 - 7
La centrale funziona i relè scattano, il motore non parte	Controlla i fili e il condensatore che siano messi bene al verso	Controlla i morsetti che non prendano la calza e che siano ben stretti
Il cancello parte, poi si ferma	Controlla la regolazione della frizione elettronica	Aumenta in senso orario il trimmer T1 Power regola la coppia (forza)
<p style="text-align: center;">AVVERTIMENTO</p> Per ogni nuova regolazione o impostazione della centralina, togliere prima la tensione.	1° per induzione si rompono i microprocessori, 2° non riconosce la nuova impostazione.	Controlla l'impostazioni delle: fasi, tempi, pause, e selezioni delle funzioni che non siano errate, o male impostate secondo le tue esigenze
Quando dai tensione; il primo comando di starter sia che proviene dal selettore oppure dal radiocomando il cancello deve aprire.	Se il cancello invece di aprire chiude, significa che lo hai montato a sinistra, invece di destra come impostato in default, rotazione destrorsa	È necessario agire sul dipswitch 4 , invertire la posizione in cui si trova, se si trova in ON, Mettilo in OFF, o viceversa, il motore cambia automaticamente il senso di rotazione
Con il selettore o ponticello impulsivo sullo starter, il motore funziona mentre con il radiocomando non risponde	Il radiocomando non è stato memorizzato, oppure ha la batteria scarica. o memorizzato male.	Esegui la procedura di apprendimento. Oppure sostituisci la batteria. Attenzione: i radiocomandi con codice personale , memorizzane solo uno, tutti hanno la stessa codifica
Il cancello apre e non chiude 	La fotocellula potrebbe essere sporca, avere un ostacolo, o collegata male, attenzione allo Jumper alimentazione lo devi mettere in posizione 24 V.	Rimetti momentaneamente il ponticello 4-6 e 5-6 riprova; se funziona sposta il ponticello sull'NC della ricevente, prova se funziona il filo è interrotto. Altrimenti è la fotocellula
La luce del lampeggiatore rimane accesa fissa 220 V.	Controlla il dipswitch 6 che sia posizionato su ON.	Controlla che il faro sia collegato tra i morsetti 16-18. che il filo sia intero
La luce di cortesia non si accende	Controlla che la lampada sia 220 V. massimo 250 W	Controlla che il faro sia collegato tra i morsetti 17-18. che il filo sia intero

Qualora qualcosa non funzioni: scollega tutti gli accessori, rimetti i ponticelli come in origine; cioè tra i comuni e tutti gli N.C. precisamente tra: 4 e 6 - poi 5 e 6 poi 7 e 6 riprova. adesso collega 1 dispositivo per volta e riprova, finché trovi l'errore. Attenzione le fotocellule vanno alimentate a 24 V. controlla la spinetta che seleziona la tensione.

Ti raccomando di **provare analiticamente ogni singolo accessorio**, esempio: prova delle fotocellule chiusura, e dell'apertura, della costa se installata, del pulsante di stop.

N:B. - Se l'inconveniente permane, contattare il proprio Rivenditore o il più vicino Centro Assistenza H 24 330288886 Sig. Orsini

AVVERTENZE PER LA SICUREZZA

Le presenti avvertenze sono parti integranti ed essenziali del prodotto e devono essere consegnate all'utilizzatore. Leggerle attentamente in quanto forniscono importanti indicazioni riguardanti l'installazione, l'uso e la manutenzione. E' necessario conservare il presente modulo e trasmetterlo ad eventuali subentranti nell'uso dell'impianto. L'errata installazione o l'utilizzo improprio del prodotto può essere fonte di grave pericolo.

ISTRUZIONI PER L'INSTALLAZIONE

- L'installazione deve essere eseguita da personale professionalmente competente e inosservanza della legislazione locale, statale, nazionale ed europee vigente.
- Prima di iniziare l'installazione verificare l'integrità del prodotto
- La posa in opera, i collegamenti elettrici e le regolazioni devono essere effettuati a "Regola d'arte".
- I materiali d'imballaggio (cartone, plastica, polistirolo, ecc.) non vanno dispersi nell'ambiente e non devono essere lasciati alla portata dei bambini in quanto potenziali fonti di pericolo.
- Non installare il prodotto in ambienti a pericolo di esplosione o disturbati da campi elettromagnetici. La presenza di gas o fumi infiammabili costituisce un grave pericolo per la sicurezza.
- Prevedere sulla rete di alimentazione una protezione per extratensioni, un interruttore/sezionatore e/o differenziale adeguati al prodotto e in conformità alle normative vigenti.
- Il costruttore declina ogni e qualsiasi responsabilità qualora vengano installati dei dispositivi e/o componenti incompatibili ai fini dell'integrità del prodotto, della sicurezza e del funzionamento.
- Per la riparazione o sostituzione delle parti dovranno essere utilizzati esclusivamente ricambi originali.
- L'installatore deve fornire tutte le informazioni relative al funzionamento, alla manutenzione e all'utilizzo delle singole parti componenti e del sistema nella sua globalità.

AVVERTENZE PER L'UTENTE

- Leggere attentamente le istruzioni e la documentazione allegata.
- Il prodotto dovrà essere destinato all'uso per il quale è stato espressamente concepito. Ogni altro utilizzo è da considerarsi improprio e quindi pericoloso. Inoltre, le informazioni contenute nel presente documento e nella documentazione allegata, potranno essere oggetto di modifiche senza alcun preavviso. Sono infatti fornite a titolo indicativo per l'applicazione del prodotto. La casa costruttrice declina ogni ed eventuale responsabilità.
- Tenere i prodotti, i dispositivi, la documentazione e quant'altro fuori dalla portata dei bambini.
- In caso di manutenzione, pulizia, guasto o cattivo funzionamento del prodotto, togliere l'alimentazione, astenendosi da qualsiasi tentativo d'intervento. Rivolgersi solo al personale professionalmente competente e preposto allo scopo. Il mancato rispetto di quanto sopra può causare situazioni di grave pericolo.

I dati e le immagini sono puramente indicativi riserva il diritto di modificare in qualsiasi momento le caratteristiche dei prodotti descritti a suo insindacabile giudizio, senza alcun preavviso.

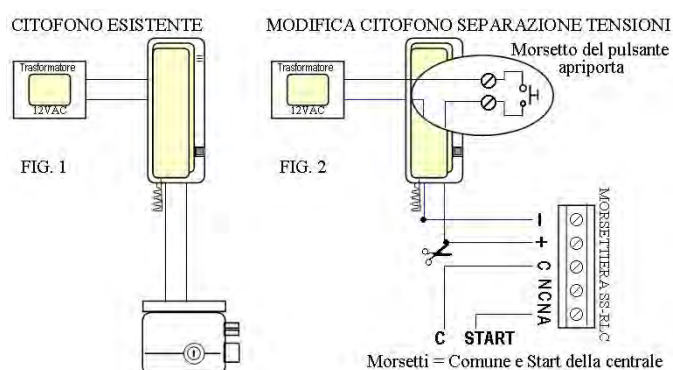

SS-RLC Interfaccia per l'accoppiamento di circuiti. Polarizzato e protetto contro inversione di polarità. Segnalazione funzioni tramite led. Alimentazione 12 Vac.. Bobina resistenza 720 Ω. Relè 1 scambio 1 A 24 V. Utile per qualsiasi applicazione e circuito elettronico. Dimensioni L40XL36XH18 mm. Peso 14 gr.

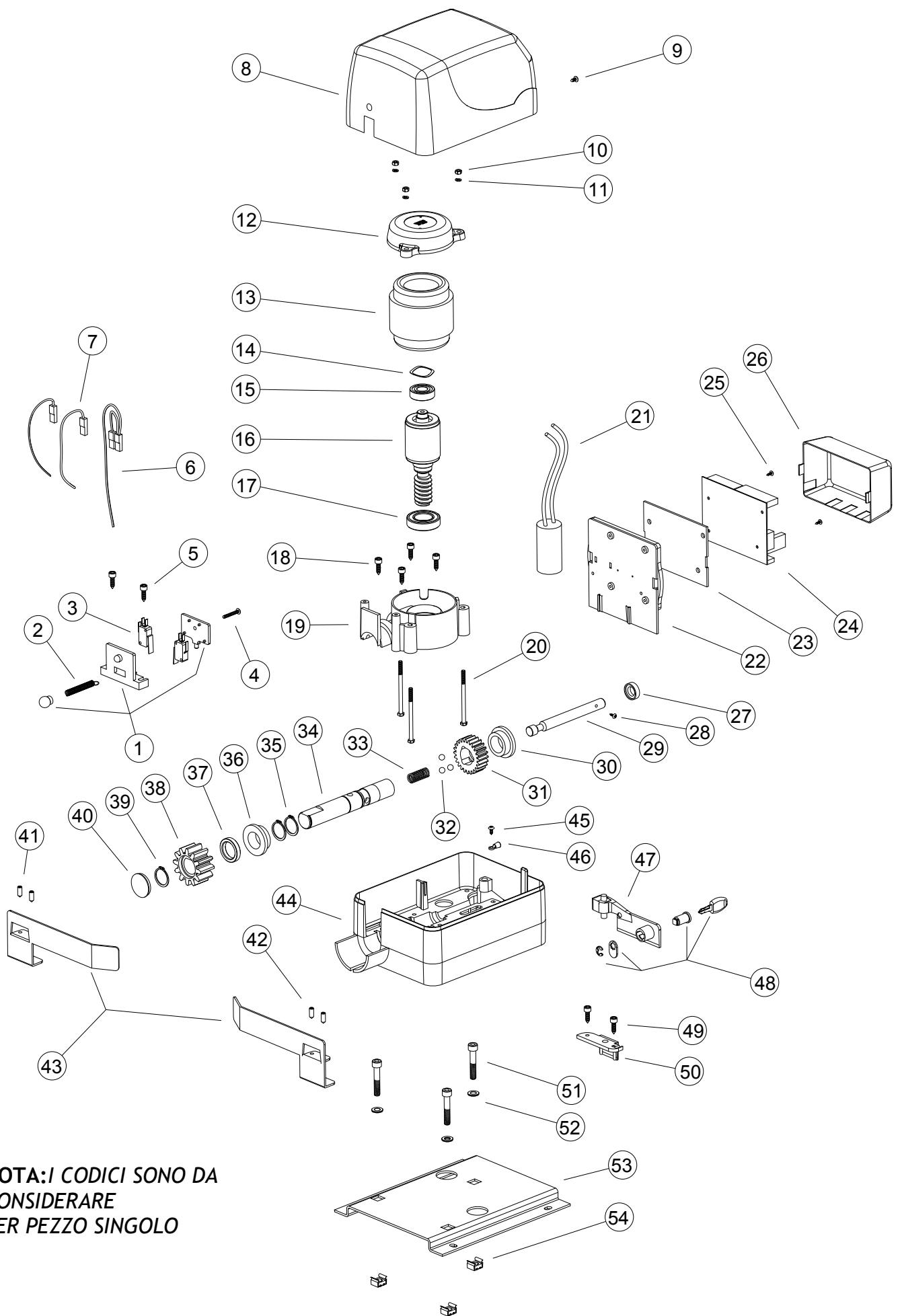

**NOTA: I CODICI SONO DA
CONSIDERARE
PER PEZZO SINGOLO**

N°	CODICE	DESCRIZIONE
1	130008	SUPPORTO MICRO + SFERA FINECORSA
2	140033/1	MOLLA CON OCCHIELLO
3	113020	MICROSWITCH + LEVA
4	113035	VITE AUTOFILETTANTE TC+ 3,5X25
5	121035/4	VITE AUTOFILETTANTE TCEI 4,8X19
6	140065/2	CAVO PRECABLATO DOPPIO FINECORSA
7	140065/1	CAVO PRECABLATO SINGOLO FINECORSA
8	121315/2	CARTER
9	121075/2	VITE AUTOFILETTANTE TBL+ 4,2x9,5 BR
10	112508	DADO M5
11	RD008	RONDELLA D5 ELAST.SPACCATA
12	STP066	COPERCHIO STATORE
13	121351	STATORE 90/50/50
14	140068	ANELLO DI COMPENSAZIONE 34,5X28X0,5
15	100090/6	CUSCINETTO 6202 ZZ KBC/SKF
16	GRP051	GRUPPO ALBERO MOTORE
17	130004/2	CUSCINETTO 6005 2RS KBC/SKF
18	121035/3	VITE AUTOFILETTANTE TCEI 5,5X19
19	STP063	SCATOLA INTERNA
20	VT025	VITE TE 5X80
21	100063/2	CONDENSATORE uF10
22	121358/1	SUPPORTO QUADRO
27	100812	ANELLO DI TENUTA 24X14X7
28	130013	VITE AUTOFILETTANTE TC+ 3,5x6,5
29	PNO015	PERNO SBLOCCO
30	113001/A	BOCCOLA 25X35X45X5X15 SINTETIZZATA
31	140074	INGRANAGGIO Z24 M2 IN GHISA
32	111500/3	SFERA d 8
33	121018	MOLLA SBLOCCO
34	ALB025	ALBERO TRASMISSIONE
35	121364	SEEGER TIPO "E" d 25
36	113001/A	BOCCOLA 25X35X45X5X15 SINTETIZZATA
37	100815	ANELLO DI TENUTA 35X25X7
38	STP067	INGRANAGGIO ESTERNO Z12
39	121364	SEEGER TIPO "E" d 25
40	STP068	TAPPO INGRANAGGIO
41	113034	GRANO 6X16 A PUNTA CONICA
42	113034	GRANO 6X16 A PUNTA CONICA
43	113005/1	SCIVOLO FINECORSA DX + SX
44	STP062	SCATOLA MOTORE GEKO
45	121042	VITE AUTOFILETTANTE TC+ 3,5x6,5
46	CAP001	CAPICORDA OCCHIELLO D4mm
47	STP064	LEVA SBLOCCO
48	SER002	SERRATURA COMPLETA
49	121035/3	VITE AUTOFILETTANTE TCEI 5,5X19
50	STP065	SUPPORTO LEVA SBLOCCO

GRUPPI RICAMBI PREMONTATI

N°	CODICE	DESCRIZIONE
1>4	9025/1	GRUPPO FINECORSA
43+41+42	9022	ACCESSORI FINECORSA
27>40	GRP056	GRUPPO TRASMISSIONE

ACCESSORI OPTIONAL

N°	CODICE	DESCRIZIONE
23	121900	GUARNIZIONE SCHEDA
24	E102	QUADRO DI COMANDO EURO 230 M1
25	100802	VITE AUTOFILETTANTE TC+ 2,9X9,5 (FISSAGGIO SCHEDA)
26	121358/3	COPERCHIO SUPPORTO QUADRO
51>54	CPT04	CONTROPIASTRA DI FISSAGGIO COMPLETO DI BULLONERIA

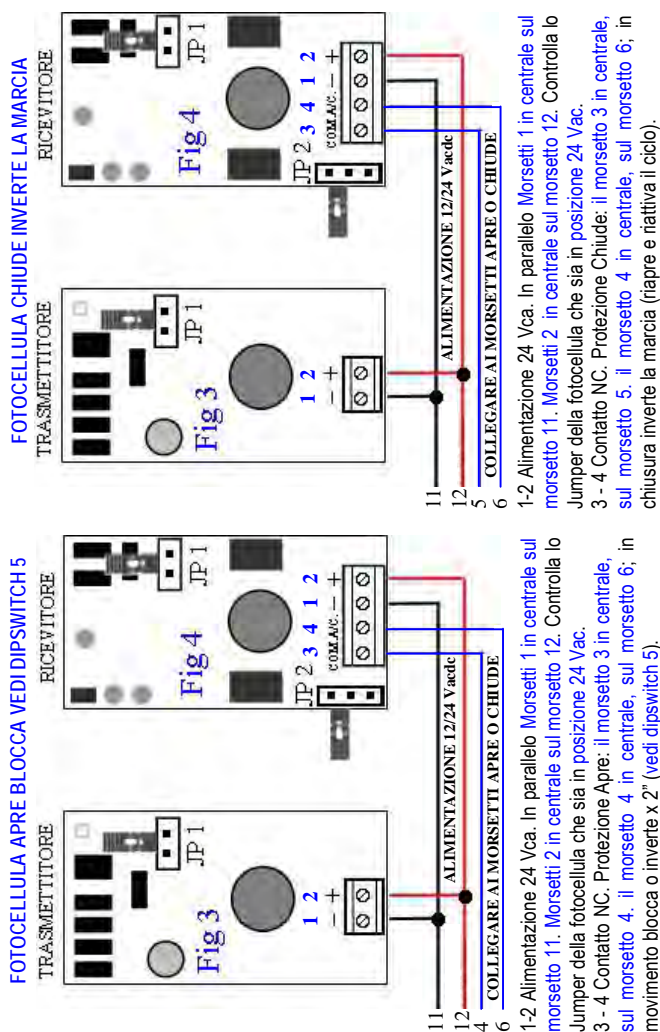

N:B. - Qualsiasi problema prima di effettuare tentativi incerti: Assistenza H24 +39 33028886



Dichiarazione di conformità C€

DISPOSITIVO: Kit Automatismo Cannello Scorrevole Motore 220 V. Traina 6 Q.tali
DENOMINATO: SV-KMG Automatismo 220 V Centrale Frizione Elettronica + Radio
FUNZIONI: Apertura e Chiusura Automatica Cannello Scorrevole Grado IP 44

☆☆

COSTRUTTORE: Securvera ifa Italia
Indirizzo del Distributore: Roma 00157 Via Dei Durantini snc Distribuisce:
Sbeco di Ghita Maria Sas V. Monti Tiburtini 510 Cap 00157

☆☆

Dispositivo conforme alle direttive dell'Unione Europea

- **Direttiva R&TTE 99/5/EC risponde a tutti gli standard:**
- **89/336/CEE + 92/31 +93/68 D.L. 04/12/1992 N. 476**
- **73/23/CEE Conforme alle normative UNI EN 12453 –EN12445**

Al fine di soddisfare i requisiti essenziali della direttiva 99/88/CE il dispositivo è stato fabbricato nel rispetto delle seguenti normative:

- **EMC (compatibilità elettromagnetica): EN 301 489-1 e EN 301 789-7**
- **SAFETY (Sicurezza Elettrica information technology): EN 60950**

Si dichiara inoltre che non è consentito mettere in servizio il macchinario fino a che il meccanismo in cui verrà incorporato, o di cui diverrà componente, sia resa, identificata, dichiarata conforme alla direttiva CEE 89/392 e successive modifiche: DPR n° 459 del 24 Luglio 2011

- Collegato nell'Impianto Elettrico in Conformità al D.M. 22 Gennaio 2008 N. 37

Roma 14 Luglio 2019

Securvera di Orsini Carlo ifa
Il Titolare

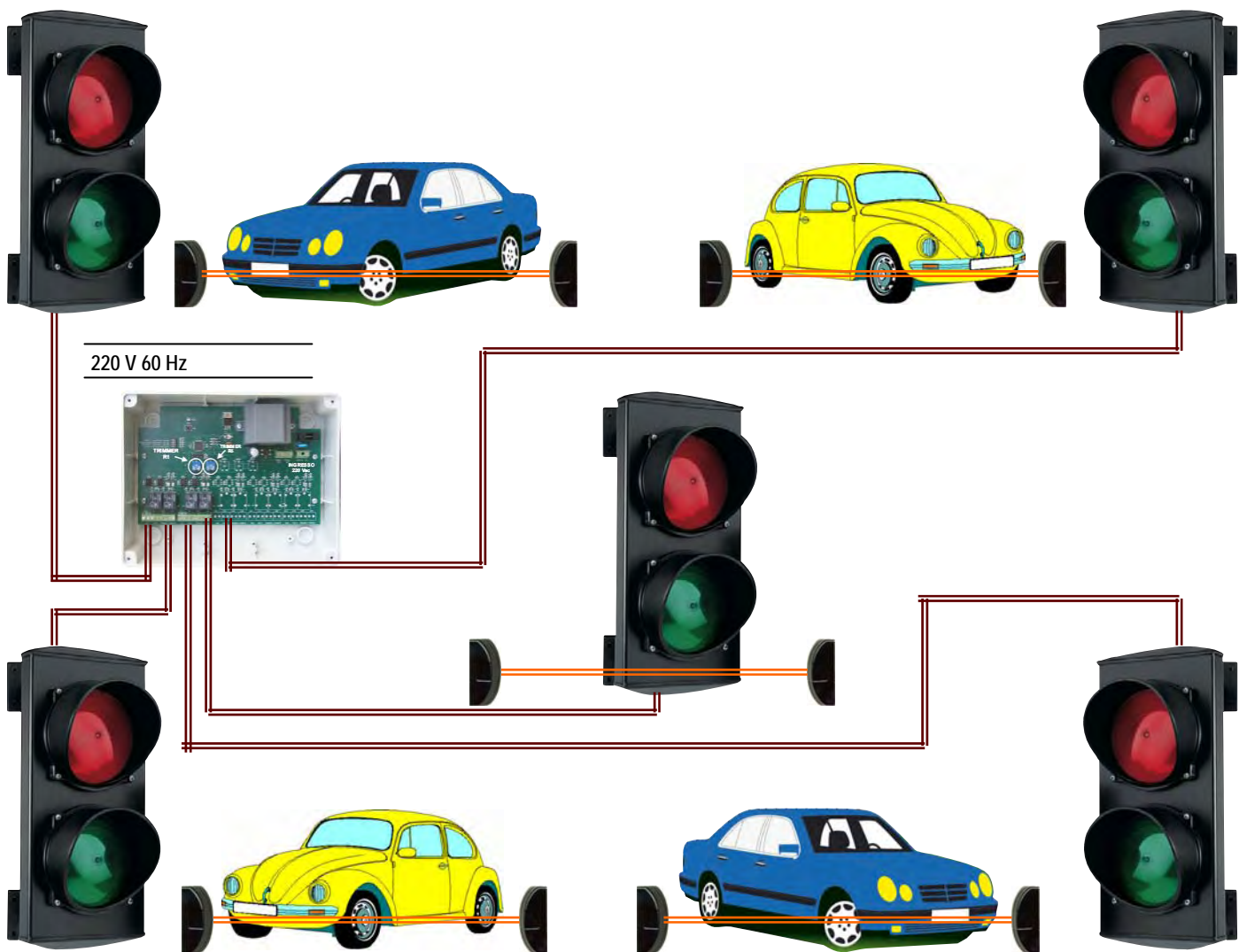
I nostri prodotti se installati da personale specializzato idoneo alla valutazione dei rischi, rispondono alle normative UNI EN 12453-EN 12445

Nuestros productos si instalados por personal cualificado capaz de la evaluacion de riesgos, cumplen con la norma **UNI EN 12453, EN 12445**

**UNI
EN**

Our products if installed by qualified personnel capable to evaluate risks, comply with norms **UNI EN 12453, EN 12445**

Nos produits si installés par personnel qualifié capable d'évaluer les risques, sont conformer à la norme **UNI EN 12453, EN 12445**

Nossos produtos se instalado por pessoal qualificado, capaz de avaliar risco, cumprir **UNI EN 12453, EN 12445**

CE

Il marchio CE è conforme alla direttiva europea CEE 89/336 + 93/68 D.L.04/12/1992 n.476

El marcaje CE de este dispositivo indica que cumple con la directiva europea CEE 89/336 + 93/68 D.L.04/12/1992 n.476

The CE mark complies with EEC European directiva 89/336 + 93/68 D.L.04/12/1992 n.476

Le marque CE est conforme avec la CEE directiva européenne 89/336 + 93/68 D.L.04/12/1992 n.476

A marca CE em conformidade com a Directiva Europeia CEE 89/336 + 93/68 D.L.04/12/1992 n.476

I dati e le immagini sono puramente indicativi

La Securvera si riserva il diritto di modificare in qualsiasi momento le caratteristiche dei prodotti descritti a suo insindacabile giudizio, senza alcun preavviso.

Los datos y las imágenes son orientativos Securvera se reserva el derecho de modificar en cualquier momento de las características de los productos descritos en su única discreción, sin previo aviso.

The data and images are for guidance only

Securvera reserves the right to change at any time characteristics of the products described in its sole discretion, without notice.

Les données et les images sont à titre indicatif seulement

Securvera réserve le droit de modifier à tout moment les caractéristiques des produits décrits à sa seule discrétion, sans préavis.

Os dados e as imagens são apenas para orientação

Securvera reserva o direito de alterar, a qualquer tempo as características dos produtos descritos em seu exclusivo critério, sem